



sensuna
Qualitäts Rollos

Messanleitung sensuna Rollo Trägerprofil S

Nischenmontage

Erfahren Sie hier, wie Sie Ihr Fenster für die Rollomontage an der Decke über der Fensternische richtig ausmessen und worauf Sie achten sollten. Bitte beachten Sie: Die Maße, die Sie später im Shop angeben, sind die Maße des gesamten Rollos inklusive aller Montage- und Bedienelemente. Der Rollostoff selbst hat geringere Maße. Finden Sie hier die Übersicht aller Maße für das sensuna Basisrollo S mit Trägerprofil.

Montage in der Nische

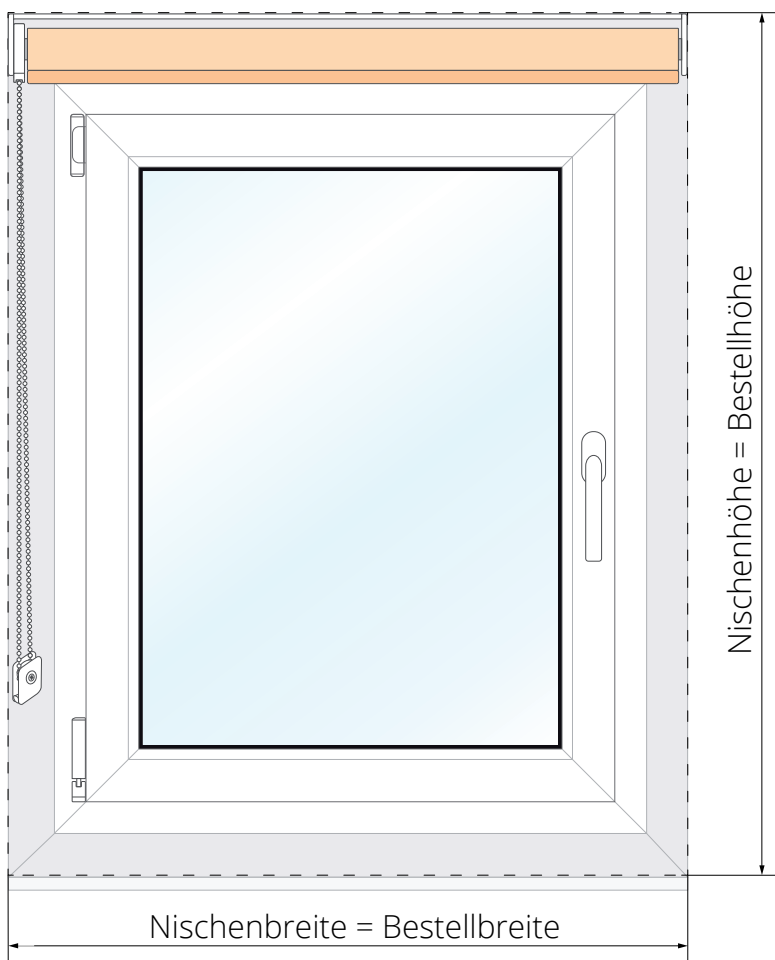

Wo am Fenster



Bereich am Fenster:

In der Fensternische

Montagemöglichkeiten:

Schrauben

Messen

Breite: Nischenbreite = Bestellbreite

Höhe: Nischenhöhe = Bestellhöhe

Bei Varianten mit Seitenschienen
Nischenbreite in verschiedenen Höhen
ermitteln und geringstes Maß angeben.



Video Messanleitung



Stoffabzugsmaße

	<1 m		1 m-2,5 m		>2,5 m	
	Bedienseite	Gegenseite	Bedienseite	Gegenseite	Bedienseite	Gegenseite
Seitenzug	18 mm	12 mm	19 mm	13 mm	-	-
Mittelzug	18 mm	18 mm	19 mm	19 mm	-	-
Seitenführung	22 mm	22 mm	22 mm	22 mm	-	-

Maße der einzelnen Bauteile

Trägerprofil (inkl. Rollowelle mit Rollostoff)

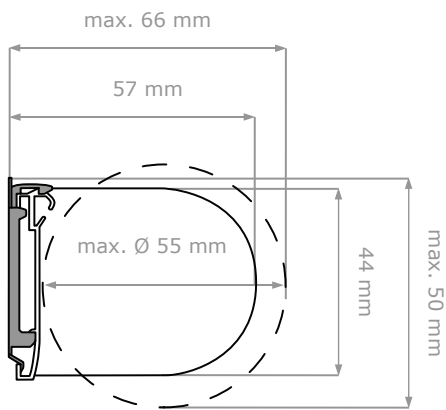

Kunststoff-/Metallträger

Abschlussprofil:

